

HOLZKRAFT seria minimax st 4e – Pilarko-frezarka z przechylnym agregatem pilarki i frezarki oraz anodowanym, aluminiowym wózkiem jezdnym ze stołem bocznym

- ▶ Stół roboczy wykonany z użebrowanego żeliwa szarego oraz spawany korpus zapewniający optymalną stabilność pracy bez wibracji.
- ▶ Lekki i cichy bieg wózka dla precyzyjnych cięć
- ▶ Stalowe, hartowane i szlifowane szyny prowadnic.
- ▶ Stół boczny 1200 x 650 mm z rolką materiałową na teleskopowym ramieniu.
- ▶ Przykładnica poprzeczna z regulacją kątową, dwoma składanymi ogranicznikami Profi oraz

- teleskopowym wydłużeniem do 3200 mm.
- ▶ Przykładnica równoległa z mechanizmem precyzyjnej regulacji oraz dźwignią szybkiej blokady.
- ▶ Agregat pilarki wykonany z żeliwa zawieszony do stołu roboczego na podwójnej kołysce. Przechył agregatu z zerowym punktem.
- ▶ Regulacja pionowa agregatu odbywa się za pomocą pryzmatycznych prowadnic ślizgowych typu jaskółczy ogon.
- ▶ Wrzeciono frezarskie przechylnie od 0° do -45°

- do wewnątrz.
- ▶ Cztery prędkości obrotowe wrzeciona od 3500/6000/8000/10000 obr/min
- ▶ Wrzeciono prawo i lewo obrotowe.
- ▶ Solidny żeliwny agregat frezarki zamontowany bezpośrednio do stołu roboczego
- ▶ Dwa silniki 5,0 kW z dużymi rezerwami mocy.
- ▶ Ośłona do frezowania po łuku w komplecie.
- ▶ Z zamkniętym włącznikiem głównym, wyłącznikiem ochronnym silnika, wyłącznikiem awaryjnym



Ośłona frezarki

- ▶ Wersja Profi - ciężka.
- ▶ Pozycjonowana w 3 punktach do szybkiego przywrócenia ustawień i powrotu do pracy.
- ▶ Z precyzyjną regulacją za pośrednictwem zębatego, mechanicznego wskaźnika numerycznego i aluminiowymi prowadnicami.

Stół boczny

- ▶ Dużych rozmiarów stół boczny 1200 x 650 mm
- ▶ Z podziałką kątową dla dokładnego ustawienia.
- ▶ Opcjonalnie z siatką rastrową dla stałych kątów.
- ▶ Z aluminiową przykładnicą z teleskopowym wydłużeniem i 2 ogranicznikami Profi.



Aluminiowa przykładnica poprzeczna z przedłużeniem do 3200 mm. Wyposażona w 2 profesjonalne ograniczniki.

Aluminiowe liniały przykładnicy ośłony frezarki



Przykładnica równoległa

- ▶ Standardowo z precyzyjną regulacją oraz dźwignią szybkiego zacisku.
- ▶ Prowadnica wykonana ze szlifowanego, stalowego pełnego drążka o średnicy 45 mm przekroju.
- ▶ Możliwość obniżenia poniżej poziomu stołu.



10 lat Gwarancja

Prowadzenie wózka jezdnego.

- ▶ Lekkie i precyzyjne prowadzenie wózka. Dzięki sprawdzonemu tysiące razy systemowi kulek kontaktowych odpornych na zabrudzenia i nie wymagających zbytejnej konserwacji.
- ▶ Lekki i swobodny ruch wózka zapewniony poprzez minimalny punkt styku kulek z prowadnicą.
- ▶ Hartowane szyny prowadnic nie są wklejane!
- ▶ Holzcraft - 10 lat gwarancji na zużycie hartowanych prowadnic.

Dwa stałe pokręta do regulacji agregatów roboczych.

Żeliwny agregat pilarki z podwójną kołyską

- ▶ Regulacja pionowa agregatu odbywa się za pomocą pryzmatycznych prowadnic ślizgowych typu jaskółczy ogon.
- ▶ Niezwykle wytrzymały i odporny na skręcenia żeliwna konstrukcja zapewnia precyzyjne cięcia.
- ▶ Regulowany pod kątem do 45°



Agregat frezujący z żeliwa szarego

- ▶ Agregat frezarki zamontowany bezpośrednio do stołu roboczego w dwóch punktach (podwójna kołyska).
- ▶ Wrzeciono frezarskie podwójnie łożyskowane. Wysokie położenie łożysk gwarantuje długotrwałe użytkowanie i mniejsze zużycie.
- ▶ Cztery prędkości obrotowe wrzeciona od 3.500 do 10.000 min⁻¹ kulkowym obniża obciążenie łożyska i maksymalnie wydłuża żywotność.



Opcja Agregat podcinacza

- ▶ Agregat podcinacza z kompletem pasków i tarcz o Ø 100.
- ▶ Napędzany wałem głównym pilarki nr art. 5510406

Akcesoria

Cyfrowy wskaźnik przykładnicy cięcia równoległego

- ▶ Zasilane przez baterię
- ▶ Z taśmą elektromagnetyczną
- ▶ Z dokładnością 1/10 mm
- ▶ Możliwość dozbrojenia nr art. 5516000



Opcja wychylne ramię

- ▶ Odchylane ramię z gniazdem do zamontowania aparatu posuwowego nr art. 5510510



HOLZKRAFT seria minimax st 4e – Pilarko-frezarka z przechylnym agregatem pilarki i frezarki oraz anodowanym, aluminiowym wózkiem jezdnym ze stołem bocznym



- Wyposażenie minimax st 4e:**
- > Przykładnica cięcia równoległego z prowadzeniem na stalowym, pełnym drążku
 - > Przykładnica cięcia równoległego z systemem mikro regulacji
 - > Ostoła do frezowania krzywoliniowego.
 - > Aluminiowy, anodowany wózek jezdny
 - > Ostoła frezarki z aluminiowymi liniami przykładnicy oraz szybkim pozycjonowaniem
 - > 2 ograniczniki Profi
 - > Rolka pomocnicza na stole bocznym wózka
 - > Trzewik do flisowania tarczy
 - > Docisk mimośrodowy
 - > Uchwyt do wózka jezdny
 - > Obroty frezarki prawo-lewo
 - > Przechylny agregat frezarki 90°/45°
 - > 2 silniki o mocy 5kW każdy
 - > Przygotowana do zamontowania systemu gradrastrer dla przykładnicy poprzecznej

Proszę nie zapominać o tarczy!
(strona 48-49)

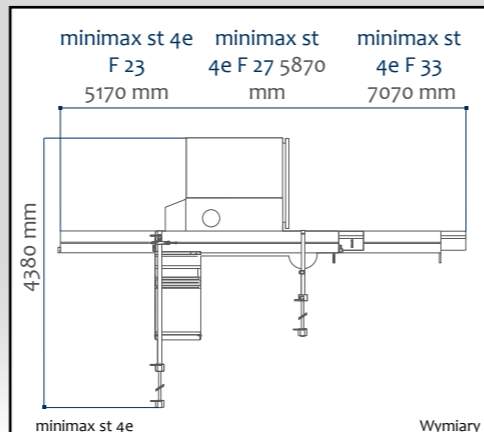
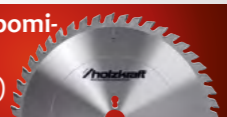

minimax st 4e



Model	minimax st 4e F 23	minimax st 4e F 27	minimax st 4e F 33
Nr art.	5501068	5501069	5501070
Dane techniczne pilarki.			
Długość cięcia	2310 mm	2660 mm	3260 mm
Wymiary wózka jezdny.	360 x 142 mm	360 x 142 mm	360 x 142 mm
Maks. średnica tarczy głównej	315 mm	315 mm	315 mm
Średnica tarczy podcinacza.	100 mm	100 mm	100 mm
Maks. wysokość cięcia 90°/45°	100 / 70 mm	100 / 70 mm	100 / 70 mm
Wymiary stołu pilarki-frezarki	1250 x 430 mm	1250 x 430 mm	1250 x 430 mm
Szerokość cięcia poprzecznego.	3260 mm	3260 mm	3260 mm
Przechył agregatu pilarki.	0° - +45°	0° - +45°	0° - +45°
Szerokość cięcia równoległego.	900 mm	900 mm	900 mm
Prędkość obrotowa tarczy piły	4 000 obr/min	4 000 obr/min	4 000 obr/min
Dane techniczne frezarki.			
Przechył wrzeciona	0° - -45°	0° - -45°	0° - -45°
Wysokość użytkowa wrzeciona.	125 mm	125 mm	125 mm
Maks. średnica narzędzi	240 mm	240 mm	240 mm
Maks. Ø narzędzia do czopowania	275 mm	275 mm	275 mm
Prędkości obrotowe	3500/6000/8000/ 10000 obr/min	3500/6000/8000/ 10000 obr/min	3500/6000/8000/ 10000 obr/min
Moc silnika 400 V / 50 Hz / S6 - 40%	2 x 5,0 kW (6,6 KM)	2 x 5,0 kW (6,6 KM)	2 x 5,0 kW (6,6 KM)
Waga	569 kg	588 kg	605 kg
Średnica króćca odciążowego	2 x 120 mm	2 x 120 mm	2 x 120 mm
Średnica króćca odciążowego na klinie	60 mm	60 mm	60 mm

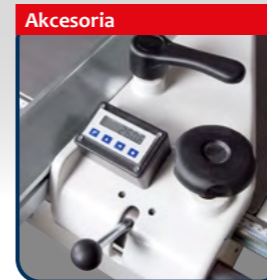

Cyfrowy wskaźnik przykładnicy cięcia równoległego

- ▶ Zasilane przez baterię
- ▶ Z taśmą elektromagnetyczną
- ▶ Z dokładnością 1/10 mm
- ▶ Możliwość dozbrojenia

nr art. 5516000



HOLZKRAFT - Regulowane liny prowadzące z systemem listew bezpieczeństwa.

- ▶ Optymalna ochrona na każdej frezarce stołowej.
- ▶ Możliwość indywidualnego dopasowania do każdego rodzaju obróbki i frezu.



Akcesoria	Nr art.
Agregat podcinacza z tarczą Ø 100 mm napędzany wałem głównym pilarki	5510406
Stolik pomocniczy dla dużych płyt	5510402
Przykładnica poprzeczna z teleskopowym wysunięciem, 2 ogranicznikami oraz siatką otworów rastrowych +/- 60°	5514315
Ostoła tarczy piły na ramieniu z rolkami dociskowymi oraz króćcem odciążowym o średnicy Ø 80	5510408
Mechanizm jezdny	5514108
Stół do frezowania czopów i widlic z ostoną narzędzie Ø 275 mm	5510407
Cyfrowy wskaźnik przykładnicy cięcia równoległego do zamontowania	5516000
HOLZKRAFT liny prowadzące z systemem listew bezpieczeństwa 500 mm	5851000
HOLZKRAFT liny prowadzące z systemem listew bezpieczeństwa 650 mm	5851650

Wyposażenie za dopłatą*	Nr art.
Agregat podcinacza z tarczą Ø 100 mm napędzany niezależnym silnikiem o mocy 0,55 kW	5510405
Odchylane ramię do aparatu posuwowego	5510510

*bez możliwości doposażenia, tylko przy zamówieniu nowej maszyny

