

**HOLZKRAFT minimax st 3c** – Pilarko-frezarka z przechylnym agregatem pilarki i frezarki oraz anodowanym, aluminiowym wózkiem jezdny ze stołem bocznym

- ▶ Płaszczyzna cięcia na równi z wózkiem.
- ▶ Aluminiowy wózek jezdny w standardzie anodowany.
- ▶ Niezawodny i precyzyjny kulkowy system prowadzenia wózka przesuwne.
- ▶ Poszerzenie wózka przesuwne za pomocą stołu bocznego z wysięgnikiem.
- ▶ Stół roboczy wykonany z łożyskowanego żeliwa szarego oraz spawany korpus

- ▶ zapewniające optymalną stabilność pracy bez wibracji.
- ▶ Stalowe utwardzane i szlifowane prowadnice.
- ▶ 10 lat gwarancji na zużycie prowadnic Holzcraft dla minimax st 3c
- ▶ Linią do cięcia poprzecznego z możliwością ustawienia pod kątem i przedłużeniem teleskopowym z 2 ogranicznikami profi.

- ▶ Wrzeciono frezarskie przechylne od 0° do -45° do wewnątrz.
- ▶ Trzy prędkości obrotowe wrzeciona od 3500/7000/10000 obr/min
- ▶ Wrzeciono prawo i lewo obrotowe.
- ▶ Solidny żeliwny agregat frezarki zamontowany bezpośrednio do stołu roboczego
- ▶ Dwa silniki 5,0 kW z dużymi rezerwami mocy.

**Agregat pilarki**

- ▶ Solidnych rozmiarów, ze stali i szarego żeliwa
- ▶ Wał obustronnie łożyskowany - precyzja, spokojny bieg i długa żywotność.
- ▶ Regulacja wysokości i kąta przechyłu do 45° za pomocą pokręteł.
- ▶ Maksymalna wysokość cięcia (100 mm) także z podcinaczem
- ▶ Agregat podcinający można w każdej chwili domontować

**Przykładnica równoległa**

- ▶ Standardowo z precyzyjną regulacją oraz dźwignią szybkiego zacisku.
- ▶ Prowadnica wykonana ze szlifowanego, stalowego drążka o średnicy 45 mm oraz pełnym przekroju.
- ▶ Możliwość obniżenia poniżej poziomu stołu bez konieczności demontażu.

Aluminiowa przykładnica poprzeczna z przedłużeniem do 2660 mm. Wyposażona w 2 profesjonalne ograniczniki.

Bezpieczna aluminiowe linały prowadzące osłony frezarki.

Dwa pokręta do wygodnej i szybkiej obsługi.

minimax st 3c  
Z wózkiem jezdny 2250 mm

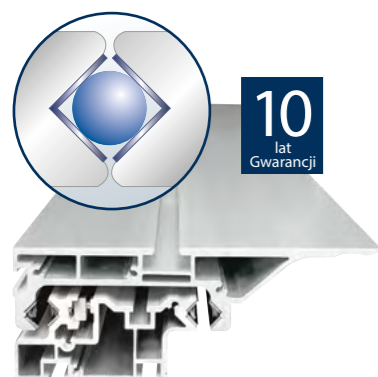

10 lat Gwarancji

**Aluminiowy wózek jezdny**

- ▶ Wykonany z aluminium, anodowany w standardzie.
- ▶ Przekrój wózka łożyskowany, wielokomorowy.
- ▶ Niezawodny i precyzyjny kulkowy system prowadzenia wózka przesuwne.
- ▶ Ograniczona możliwość osadzania się pyłu drzewnego dzięki minimalnym punktom styku kulki z prowadnicą.
- ▶ 10 lat gwarancji na zużycie hartowanych prowadnic Holzcraft

Model	minimax st 3c F16	minimax st 3c F23	minimax st 3c F26
Nr art.	5501050	5501051	5501053
<b>Dane techniczne pilarki tarczowej</b>			
Wymiary stołu żeliwnego	1112 x 430	1112 x 430	1112 x 430 mm
Długość cięcia	1600 mm	2250 mm	2600 mm
Maks. średnica tarczy głównej	315 mm	315 mm	315 mm
Maks. wysokość cięcia 90°/45°	100/70 mm	100/70 mm	100/70 mm
Szerokość cięcia poprzecznego	2660	2660	2660 mm
Przechył agregatu pilarki	90° - 45°	90° - 45°	90° - 45°
Szerokość cięcia równoległego	900 mm	900 mm	900 mm
Prędkość obrotowa	4 000 obr./min.	4 000 obr./min.	4 000 obr./min.
<b>Dane techniczne frezarki</b>			
Przechył wrzeciona	90° - 45°	90° - 45°	90° - 45°
Ø wrzeciona	30 mm	30 mm	30 mm
Wysokość użytkowa wrzeciona	100 mm	100 mm	100 mm
Maks. średnica narzędzi	210 mm	210 mm	210 mm
Maks. średnica narzędzi w osłonie do czopowania	275 mm	275 mm	275 mm
Maks. średnica narzędzi wpod stołem	180 mm	180 mm	180 mm
Prędkość obrotowa (obr./min)	3 500/7 000/10 000	3 500/7 000/10 000	3 500/7 000/10 000
Moc silnika 400 V / 50 Hz / S6 - 40%	2 x 5,0 kW (6,6 KM)	2 x 5,0 kW (6,6 KM)	2 x 5,0 kW (6,6 KM)
Waga	470 kg	470 kg	470 kg
Średnica króćca odciągowego	2x120 mm	2x120 mm	2x120 mm
Średnica króćca odciągowego na klinie	60 mm	60 mm	60 mm

**Wyposażenie minimax st 3c 23:**

- > Osłona do frezowania po łuku
- > Aluminiowy, anodowany wózek jezdny
- > Aluminiowe linały przykładnic
- > 1 ograniczniki Profi
- > Docisk mimośrodowy
- > Uchwyt wózka jezdne

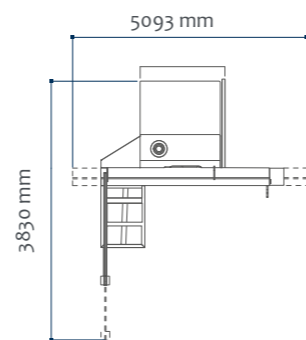

ST 3 classic

Wymiary

Proszę nie zapominać o tarczy! (strona 48-49)

**Akcesoria**

	Nr art.
Agregat podcinacza z tarczą Ø 80 mm napędzany wałem głównym pilarki	5510311
Przykładnica poprzeczna z teleskopowym przedłużeniem i siatką otworów +/- 60°	5510378
Mechanizm jezdny	5513501
Stół do frezowania czopów i widlic z osłoną narzędzia	5510395
Cyfrowy wskaźnik przykładnicy cięcia równoległego	5516000

**Wyposażenie za dopłatą\***

	Nr art.
Dopłata za odchylane ramię do posuwu*	5510511

**Akcesoria**



**Przykładnica poprzeczna**

- ▶ Aluminiowa z teleskopowym przedłużeniem
- ▶ Regulowany kąt
- ▶ System otworów rastrowych
- nr art.: 5514315

**Akcesoria**



**Cyfrowy wskaźnik przykładnicy cięcia równoległego**

- ▶ Zasilane przez baterię
- ▶ Z taśmą elektromagnetyczną
- ▶ Z dokładnością 1/10 mm
- nr art.: 5515560



Opcja

**Odchylane ramię z gniazdem do zamontowania aparatu posuwowego nr art.: 5515560**