

## HOLZKRAFTminimax ls – szlifierka długotaśmowa z elektryczną regulacją wysokości stołu o długości 2500 lub 3000 mm. Wersja ciężka Profi.

- ▶ Profesjonalna szlifierka taśmowa ciężkiego kalibru.
- ▶ Elektryczna regulacja wysokości stołu.
- ▶ Szybkie napięcie pasa za pomocą dźwigni.
- ▶ Górny pas z dodatkową powłoką

- ▶ grafitową.
- ▶ Profesjonalny trzewik szlifierski.
- ▶ Rolki o średnicy 250 mm zapewniają optymalne prowadzenie.
- ▶ 2 prędkości taśmy szlifującej.
- ▶ Silniki prawo i lewo obrotowe.
- ▶ Dzięki wychylnemu trzewikowi

- szlifierskiemu dopasowuje się do powierzchni
- ▶ Certyfikat ochrony przed hałasem.
- ▶ Szybka i łatwa wymiana taśm szlifierskich.
- ▶ Standardowo obroty prawo-lewo
- ▶ Europejska jakość.



Szybkie napięcie taśmy umożliwia szybkie i bezproblemowe wymienianie taśm szlifierskich.



Odpowiednio wyważone rolki zapewnią optymalny napęd taśmy

**! Dostarczana w częściach**

Pomiar emisji hałasów wg normy DIN 45635			
	Wartość przeciętna	Nasilenie hałasu $L_w$ [db(A)]	Nasilenie hałasu na stanowisku obsługi $L_{Op}$ [db(A)]
	$L_m$ [db(A)]		
Bieg jałowy bez odsysania	69,6	87,5	74,2
Bieg jałowy z odsysaniem	73,9	91,8	80,0
Podczas obróbki	74,8	92,7	82,0

Wartość emisji pyłu: 0,53 mg/m<sup>3</sup>

Model	minimax ls 2500	minimax ls 3000
Nr art.	5506025	5506030
<b>Dane techniczne</b>		
Wymiary stołu roboczego	2500 x 910 mm	3000 x 910 mm
Pionowy suw stołu roboczego	620 mm	620 mm
Maksymalna wysokość robocza	590 mm	590 mm
Szerokość robocza stołu	900 mm	900 mm
Wymiar trzewika szlifierskiego	150 x 360 mm	150 x 360 mm
Prześwit minimalny	180 mm	180 mm
Prędkości taśmy	9 m/s i 18 m/s	9 m/s i 18 m/s
Moc silnika 400 V/50 Hz/P2/S1	3,3 kW / 4,5 kW	3,3 kW / 4,5 kW
Moc silnika podnoszenia stołu 50 Hz / P 2	0,37 kW	0,37 kW
Moc silnika odciągu (opcja)	0,75 kW	0,75 kW
Średnica rolki napędowej	250 mm	250 mm
Wymiary taśmy szlifierskiej	7100 x 150 mm	8100 x 150 mm
Średnica króćca odsysającego	140 mm	140 mm
Wymiary w mm	4040 x 1510 x 1510	4540 x 1510 x 1510
Waga	420 kg	475 kg

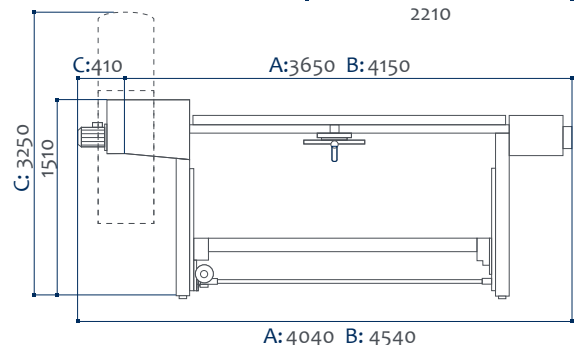
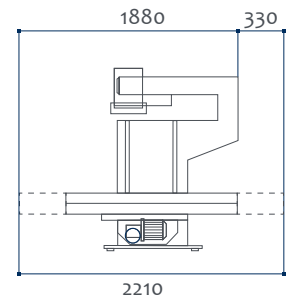

Taśma szlifierska LS 2500	Nr art.	Ilość w paczce
7100 x 150 K 100	5357110	5 szt.
7100 x 150 K 120	5357112	5 szt.
7100 x 150 K 150	5357115	5 szt.
7100 x 150 K 180	5357118	5 szt.
7100 x 150 K 220	5357122	5 szt.

Taśma szlifierska LS 3000	Nr art.	Ilość w paczce
8100 x 150 K 100	5358110	5 szt.
8100 x 150 K 120	5358112	5 szt.
8100 x 150 K 150	5358115	5 szt.
8100 x 150 K 180	5358018	5 szt.
8100 x 150 K 220	5358122	5 szt.

Piłarki formatowe

Strugarki

Frezarki

Aparaty posuwowe

Piłarko-frezarki

Obrabiarki kombinowane

Piłarki taśmowe

Piły ukosnicie

Wiertarki i dłutarki

Okleinarki

Szlifierki

Urządzenia odciągowe

Wyposażenie warsztatu